

MG 320



ATENDE
NR12



LANÇAMENTO

INFORMAÇÃO TÉCNICA BÁSICA

- Equipamento robusto com estrutura de aço SAE 1020 e AISI 304
- IHM "touch screen" com controle das soldas
- Quadro de solda horizontal servo acionado ou pneumático
- Tracionamento do filme através de correia
- Metal de solda com troca rápida
- Ajuste motorizado do filme, fotocélula e carimbador
- Dispositivo fim de bobina
- Sinalizador

- Eixo de bobina expansivo
- Dispositivo emenda de bobina
- Proteção traseira de bobina

STANDARD TECHNICAL INFORMATION

- Robust equipment with structure in SAE 1020 and AISI 304 Steel
- HMI "touch screen" with seal temperature controller
- Pneumatic or by servo motor horizontal seal frame
- Film traction by draw down belt
- Quick change metal seal
- Photocell and date coder powered adjustment
- End of plastic reel device
- Signalization tower

- Expansive reel shaft
- Join roll device
- Rear roll protection

INFORMACIÓN TÉCNICA BÁSICA

- Equipo robusto con estructura en acero SAE 1020 y AISI 304
- IHM "touch screen" con control de temperatura del sellado
- Cuadro de sellado horizontal neumático o por servo motor
- Tracción de la película a través de correa
- Metal de soldadura con cambio rápido
- Ajuste motorizado de la película, fotocelda y fechador
- Dispositivo fin de bobina
- Señalizador

- Eje de bobina expansivo
- Dispositivo de emienda de bobina
- Protección trasera de bobina

OPCIONAIS

- Possibilidade de trabalho em rede
- Eixo com troca rápida de bobina
- Datadores Hot Stamping ou termosterferência
- Eurolock, furo para gôndola, e picotador
- Tubo formador para injeção de gás
- Eliminador de estática

OPTIONAL

- Optional networking
- Quick change reel shaft
- Hot stamping or thermal transfer printer
- Eurolock, hole punch and strip pack
- Forming tube with gas injection system
- Static eliminator
- Bag perforator
- Square bottom
- Reel protection
- Kit to work with hydro soluble reels
- Dust extractor
- Packet container
- Pneumatic puscher bag
- Automatic reel aligner

OPCIONALES

- Posibilidad de trabajo en red
- Eje con cambio rápido de bobina
- Fechadores Hot Stamping o termosterferencia
- Eurolock, orificio para gondola y picoteador
- Tubo formador para inyección de gas
- Eliminador de estática
- Perforador de paquete
- Sistema de fuelle lateral
- Protección de bobina
- Kit para trabajar con bobinas hidrosolubles
- Sistema de extracción de polvo (aspirador)
- Acomodador de paquetes
- Expulsador de paquetes neumático
- Alineador automático de bobina

CARACTERÍSTICAS TÉCNICAS

TECHNICAL FEATURES / CARACTERÍSTICAS TÉCNICAS

Largura da embalagem (mm) <i>Bag width Ancho del embalaje</i>	90 a 320
Comprimento da embalagem (mm) <i>Bag length Largo del embalaje</i>	150 a 500
Largura máxima do filme (mm) <i>Maximum plastic reel film Ancho máximo de la bobina</i>	680
Largura mínima do filme (mm) <i>Minimum plastic reel width Ancho mínimo de la bobina</i>	200
Velocidade mecânica (ciclos/min) <i>Mechanical speed (cyclos/min) Velocidad mecánica (ciclos/min)</i>	60
Diâmetro externo da bobina (mm) <i>External reel diameter Diámetro externo de la bobina</i>	600
Diâmetro interno da bobina (mm) <i>Internal reel diameter Diámetro interno de la bobina</i>	70 a 90
Tensão de trabalho (Volt) <i>Voltage Tensión de trabajo</i>	220 a 440
Pressão de trabalho (bar) <i>Operating pressure Presión de trabajo</i>	7
Peso do equipamento - sem dosador (kg) <i>Weight of equipment (without doser) Peso del equipo (sin dosificador)</i>	1200

Modelo de Dosador / *Doser Model | Modelo de Dosificador:*
DG - CG - CR - CGS - FP - DR - CL - CM - Unitários / *Unitary | Unitarios*

Vide lâmina Dosadores / *See doser page | Ver pagina de Dosificadores*

APLICAÇÃO

APPLICATION / APLICACIÓN



ALMOFADA

PILLOW BAG
ALMOHADA

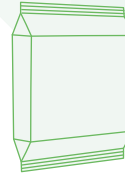

SANFONADA

CORRUGATED
ALMOHADA CON
FUELLE LATERAL

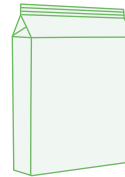

FUNDO PLANO

FLAT BOTTOM
FONDO PLANO

DESENHO DIMENSIONAL

DIMENSIONAL DESIGN / DIBUJO DIMENSIONAL

A MAIS COMPACTA DA CATEGORIA

THE MOST COMPACT OF THE CATEGORY / LA MAS COMPACTA DE LA CATEGORIA

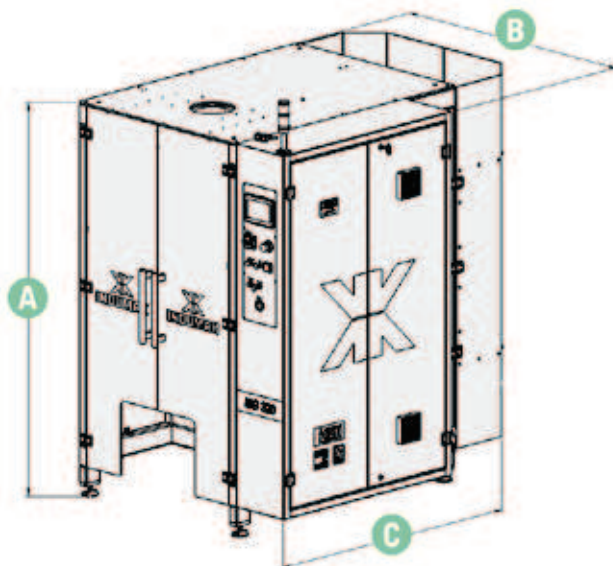

MG 320

Altura total A 1950 mm
Total height | Altura total

Largura total B 1420 mm
Total width | Anchura total

Profundidade total C 1576 mm
Total depth | Profundidad total

Medidas em milímetros / *Measures in millimeters | Medidas en milímetros*

MG

INDUMAK