

MK 25

ATENDE
NR12

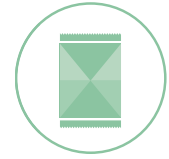

INFORMAÇÃO TÉCNICA BÁSICA

- Equipamento robusto com estrutura de aço SAE 1020 e AISI 304
- IHM "touch screen"
- Quadro de solda horizontal pneumático
- Sistema de controle pneumático com painel independente
- Tracionamento do filme através de correia
- Expulsador de pacotes
- Metal de solda com troca rápida
- Tracionador com ajuste para tubos formadores
- Desbobinador motorizado
- Ajuste motorizado do filme, fotocélula e carimbador
- Dispositivo fim de bobina
- Sinalizador

STANDARD TECHNICAL INFORMATION

- Robust equipment with structure in SAE 1020 and AISI 304 Steel
- HMI "touch screen"
- Pneumatic horizontal seal frame
- Pneumatic control system on separate panel
- Film traction by draw down belt
- Puscher bag
- Quick change metal seal
- Adjustable rollers for clients who have greatly forming tubes variation
- Motorized unroll spool
- Photocell and date coder powered adjustment
- End of plastic reel device
- Signalization tower

INFORMACIÓN TÉCNICA BÁSICA

- Equipo robusto con estructura en acero SAE 1020 y AISI 304
- IHM "touch screen"
- Cuadro de sellado horizontal neumático
- Sistema de control neumático en tablero independiente
- Tracción de la película a través de correa
- Expulsador de paquetes
- Metal de soldadura con cambio rápido
- Traccionador con ajuste para tubos formadores con grandes variaciones
- Desbobinador motorizado
- Ajuste motorizado de la película, fotocelda y fechador
- Dispositivo fin de bobina
- Señalizador

OPCIONAIS

- Monitoramento de pressão e balanceamento de fases
- Monitoramento de ruptura de solda
- Possibilidade de trabalho em rede
- Eixo com troca rápida de bobina
- Datadores Hot Stamping ou

OPTIONAL

- Pressure monitoring and phase balancing
- Monitoring for seal ruptures
- Optional networking
- Quick change reel shaft
- Hot stamping or thermal transfer printer
- Bag perforator
- Static eliminator
- Square bottom
- Automatic reel aligner
- Reel protection
- Dust extractor

OPCIONALES

- Monitoreo de presión y balanceo de fases
- Monitoreo de ruptura de soldadura
- Posibilidad de trabajo en red
- Eje con cambio rápido de bobina
- Fechadores Hot Stamping o termotransferencia
- Perforador de paquete
- Eliminador de estática
- Sistema de fuelle lateral
- Alineador automático de bobina
- Protección de bobina
- Sistema de extracción de polvo (aspirador)

- termotransferência
- Furador de pacote
- Eliminador de estática
- Sanfonador
- Alinhador automático de bobina
- Proteção de bobina
- Sistema de exaustão de pó

CARACTERÍSTICAS TÉCNICAS

TECHNICAL FEATURES / CARACTERÍSTICAS TÉCNICAS

	MK 25
Largura da embalagem (mm) <i>Bag width Ancho del embalaje</i>	260 a 575
Comprimento da embalagem (mm) <i>Bag length Largo del embalaje</i>	100 a 750
Largura máxima do filme (mm) <i>Maximum plastic roll film Ancho máximo de la bobina</i>	1200
Largura mínima do filme (mm) <i>Minimum plastic roll width Ancho mínimo de la bobina</i>	600
Velocidade mecânica (ciclos/min) <i>Mechanical speed (cycles/min) Velocidad mecánica (cycles/min)</i>	15
Diâmetro externo da bobina (mm) <i>External reel diameter Diámetro externo de la bobina</i>	400
Diâmetro interno da bobina (mm) <i>Internal reel diameter Diámetro interno de la bobina</i>	70 a 90
Tensão de trabalho (Volt) <i>Voltage Tensión de trabajo</i>	220 a 440
Pressão de trabalho (bar) <i>Operating pressure Presión de trabajo</i>	7
Peso do equipamento - sem dosador (kg) <i>Weight of equipment (without doser) Peso del equipo (sin dosificador)</i>	1100

Modelo de Dosador / Doser Model / Modelo de Dosificador:
CG - CR - FP - DR - CL - CM - Rosca Horizontal - DBE-15 - DB-15

Vide lâmina Dosadores / See doser page / Ver página de Dosificadores

APLICAÇÃO

APPLICATION / APLICACIÓN



ALMOFADA
PILLOW BAG
ALMOHADA

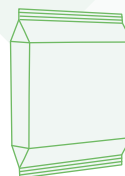

SANFONADA
CORRUGATED
ALMOHADA CON
FUELLE LATERAL

DESENHO DIMENSIONAL

DIMENSIONAL DESIGN / DIBUJO DIMENSIONAL

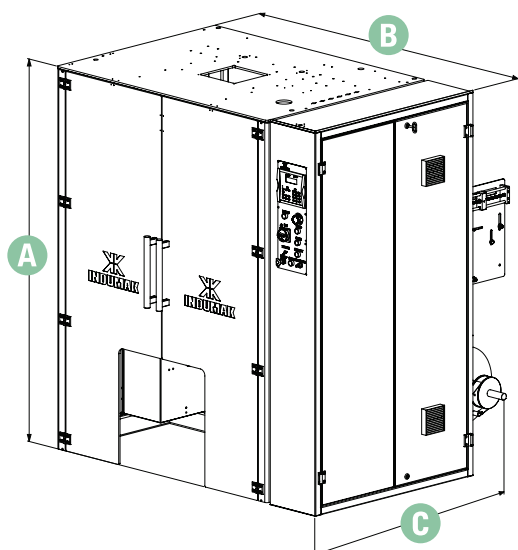

Altura total

Total height | Altura total

A

MK 25

2020 mm

Largura total

Total width | Anchura total

B

1815 mm

Profundidade total

Total depth | Profundidad total

C

1520 mm

Medidas em milímetros / Measures in millimeters / Medidas en milímetros

MK 25

INDUMAK