

Impressão por Transferência Térmica

Desenvolvida para aplicações de médio nível, a codificadora SmartDate X45 entrega uma impressão de alta qualidade em linhas de embalagens de filme flexível de até 220 pacotes por minuto. A sua interface intuitiva de 10.1" facilita e simplifica as operações diárias fornecendo as informações mais importantes que você precisa para otimizar e melhorar a taxa de Eficácia Geral dos Equipamentos (OEE), através dos relatórios MI Sigma.

Experiência SmartDate melhorada

- Acompanhamento otimizado dos dados de OEE**
 A codificadora pode ser configurada para monitorizar os seus 5 indicadores de produção mais importantes, por exemplo a velocidade em número de pacotes, a produtividade e a disponibilidade, diretamente a partir de sua tela inicial.
- Tutoriais para facilitar as atividades diárias**
 Ajuda em vídeo e tutoriais de 'passo-a-passo' trazem orientações sobre os procedimentos de configuração e manutenção diária para garantir uma impressão de qualidade uniforme.
- Configuração de perfil para operar sem erros**
 Senha configurável em função do perfil (operador, supervisor e engenharia) para gerenciar o acesso e limitar os erros de operação.



Uma interface colorida de 10.1" proporciona uma experiência totalmente intuitiva ao operador, para um uso fácil com poucos toques.

Impressão de alto desempenho

- Suporta as suas campanhas de marketing**
 Função codificação promocional* que permite diferenciar cada pacote com um código único.
- Elimina os códigos com falhas e protege a sua marca**
 Adicionalmente ao sistema de detecção de pontos falhos, o sistema SmartDate Detect-Plus* de fácil integração verifica e confirma a presença, posição e qualidade do código impresso em cada embalagem e diretamente na interface de operação de 10.1".
- Atinge velocidades de impressão insuperáveis**
 Velocidade de impressão configurável de 30 a 600 mm por segundo permitindo a impressão de 220 pacotes por minuto a 300 dpi.



Ideal para codificação de várias linhas, incluindo texto, logotipos e códigos de barras.

Confiança e rentabilidade a toda a prova

- Zero visitas de manutenção preventiva**
 Controle robusto do ribbon e design do cassete sem peças de desgaste.
- Adaptado para sua linha de produção**
 Escolha entre configurações intermitente ou contínua e cabeças de impressão de 32 mm ou 53 mm.
- Até 15%** mais códigos por rolo**
 Vasta opções de rolos de ribbon em função dos tipos de embalagem e das suas necessidades.



Três tipos de ribbons disponíveis: SmartDate Xtra, SmartDate Xceed e SmartDate Xpert.

*Opcional **Comparado com outros modelos da concorrência.

Especificações da SmartDate X45

Características de impressão

- Velocidade de impressão:
 - Intermitente: até 600 mm/s
 - Contínua: 30 a 600 mm/s
- Área de impressão:
 - Intermitente: 32 mm ou 53 mm x 75 mm
 - Contínua: 32 mm ou 53 mm x 250 mm
- Características de impressão:
 - Configuração automática da cabeça de impressão
 - Detecção de pontos falhos
 - Troca rápida da cabeça de impressão
 - Impressão intermitente e contínua
 - Mudança fácil da cabeça de impressão de esquerda para direita sem peças adicionais
 - Intervalo entre impressões: 0,5 mm
 - Códigos de turno e de números de série automáticos
 - Múltiplos campos variáveis, para entrada pelo usuário, com textos alfanuméricos
 - Modo de alta taxa de produção
- Modo de economia de ribbon: Salvar ribbon radial, modo entrelaçado, modo radial 1, modo radial 2, entrelaçado radial, espaço em branco, espaço em branco radial e avanço de etapa
- Especificações de impressão: Suporte total para tipos de letra TrueType, incluindo caracteres não romanos e símbolos. Impressão da hora em tempo real, atualização automática de datas, códigos de barras: ITF, Code 39, Code 128, EAN 128, EAN 8, EAN 13, UPC A, UPC E, RSS linear, PDF 417, GS1 DataMatrix, QR Code e suporte para códigos de barras Composite RSS

Operação

- Interface de usuário: tela touchscreen colorida de 10.1", 1024 x 600, para seleção de mensagens, entrada de dados variáveis, diagnósticos e configuração do sistema
- Funcionalidade MI Sigma
- Monitoramento avançado do estado e da disponibilidade
- Tela inicial configurável pelo operador
- Tutoriais de ajuda animados: instalação do ribbon, limpeza da cabeça de impressão, substituição da cabeça de impressão
- Ajuste simples de impressão
- Função Pais/Filhos para permitir o controle dos pais de até 7 filhos
- Proteção de senha configurável
- Pré-visualização WYSIWYG da imagem impressa, visualização em tempo real da quantidade de ribbon restante indicada em horas e número de impressões
- Diagnóstico completo (taxa de pacotes por minuto, velocidade)
- Indicadores LED dos status da impressora
- Diagrama do ribbon para rápida troca do rolo
- Interface de hardware: Entradas: "Imprimir" e 1 entrada configurável – Saídas: Falhas, alarmes e 2 saídas configuráveis
- Interface de software: USB para transferência de imagens, configurações e arquivos de dados. RS232, comunicação Ethernet padrão. Protocolos de comunicação para PCs, CLP e embaladoras, incluindo servidor web para controle remoto total

Outras características

- Consumíveis: disponibilidade de ribbons de transferência térmica de várias grades e cores
- Comprimento máximo do ribbon: até 1100 m
- Largura mínima do ribbon: 20 mm
- Largura máxima do ribbon: 55 mm
- Peso: Impressora: 7,8 kg, controlador colorido: 4,5 kg
- Alimentação elétrica: 90 – 264 V com comutação automática; frequência 47/63 Hz; Potência 150 VA
- Ar comprimido: 6 bar/90 psi (máximo), seco e limpo
- Consumo de ar: menos de 0,47 ml por impressão a 2,5 bar
- Umidade: 10% a 90% sem condensação

Acessórios opcionais

- Detect-Plus: detecção de código
- Codificação promocional
- Suporte a navegador WEB e computação em rede virtual
- Suporte de montagem
- Encoders
- Kit de proteção IP para SmartDate X45 instalada

Software

- Incluído, CoLOS® Free 6.0 para a criação de mensagens simples

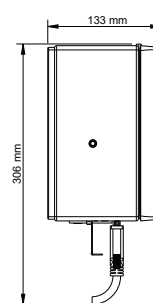
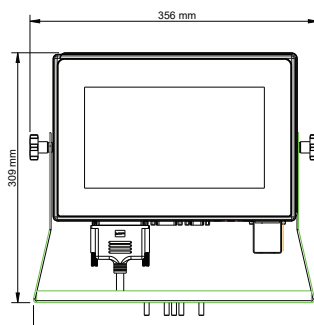
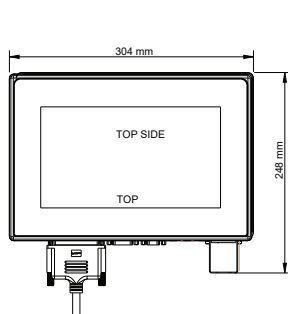
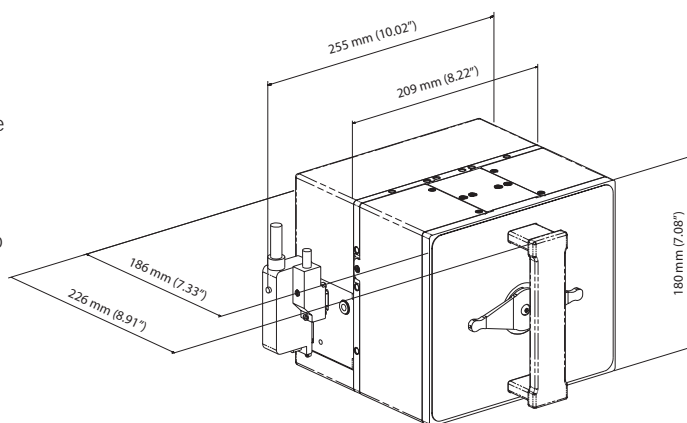

Reservamo-nos o direito de alterar o design e/ou as especificações dos nossos produtos sem aviso prévio.
© 2020 Markem-Imaje. Todos os direitos reservados