

IMPRESSÃO POR TRANSFERÊNCIA TÉRMICA

Desenvolvida para as aplicações de alto volume mais exigentes, a SmartDate X65 fornece codificação de alta resolução sobre embalagem em filme flexível com velocidade máxima de 455 embalagens por minuto. Sua interface de 10,1 pol., completamente intuitiva, torna as operações diárias fáceis e simples e fornece as informações mais valiosas necessárias para que você otimize e melhore seu Overall Equipment Effectiveness (OEE) por meio de relatórios MI Sigma.

Aprimoramento da experiência SmartDate

- Rastreamento otimizado de dados OEE**
 O codificador pode ser configurado para monitorar suas 5 métricas de produção mais importantes diretamente de sua tela inicial, por ex., taxa de embalagem, rendimento, disponibilidade.
- Tutoriais para facilitar atividades diárias**
 Ajuda animada e tutoriais “como fazer” fornecem orientações sobre procedimentos de configuração e manutenção diária para garantir qualidade de impressão consistente.
- Configurador de perfil para operação sem erros**
 A função de senha de perfil configurável (operador, supervisor e engenheiro) gerencia o acesso e limita erros humanos.



A interface de usuário de 10,1 pol. em cores oferece uma experiência de usuário completamente intuitiva a fim de fornecer operação simples com apenas alguns cliques.

Alto desempenho de impressão

- Suporte para suas campanhas de marketing**
 A função de codificação promocional* permite uma codificação única em cada embalagem.
- Elimina códigos defeituosos e protege sua marca**
 Além de seu sistema de detecção de pontos queimados, o sistema de fácil instalação SmartDate Detect-Plus* verifica e confirma a presença, posição e qualidade do código em todas as embalagens e diretamente na interface de usuário de 10.1 pol.
- Alcança velocidades de impressão superiores**
 A velocidade de impressão pode ser ajustada de 10 mm a 1.800 mm por segundo, permitindo imprimir 455 embalagens por minuto a 300 dpi.



Ideal para codificação de múltiplas linhas, inclusive textos, logotipos e códigos de barras.

Confiabilidade econômica sem igual

- Nenhuma manutenção preventiva**
 Drive de fita direto e robusto e desenho de cassete sem peças sem desgaste.
- Impressora multifuncional para maior flexibilidade**
 Tanto a configuração intermitente quanto a contínua com cabeça de impressão de 53 mm estão disponíveis no mesmo codificador.
- Até 15%** códigos a mais por rolo**
 Ampla variedade de opções de rolos de fita com base no tipo de embalagem e nas suas necessidades.



Três tipos de fitas disponíveis: SmartDate Xtra, SmartDate Xceed e SmartDate Xpert.

*Opcional **Em comparação a outros modelos da concorrência.

SmartDate X65 - Especificações

Características de impressão

- Velocidade de impressão:
 - Intermitente: até 700 mm/s
 - Contínua: 10 a 1.000 mm/s (combinada)
 - Contínua: 10 a 1.800 mm/s (fechada)
- Área de impressão:
 - Intermitente: 53 mm x 75 mm
 - Contínua: 53 mm x 750 mm (combinada/dependente da aplicação)
 - Contínua: 53 mm x 100 mm (fechada)
- Características de impressão:
 - Configuração automática da cabeça de impressão
 - Detectar: Detecção de pontos queimados
 - Cabeça de impressão de troca rápida
 - Impressão intermitente e contínua
 - Mude facilmente da mão esquerda para a direita sem peças adicionais
 - Espaço entre as impressões: 0,5 mm
 - Códigos de turno e números de série automáticos
 - Diversos campos variáveis inseridos pelo usuário com textos alfanuméricos
 - Modo Taxa de alta embalagem
- Modo de economia de fita: Economia de fita radial, Modo entrelaçado, Modo radial 1, Modo radial 2, Entrelaçado radial, Whitespace, Espaço em branco radial e Avanço de passo
- Especificações de impressão: Suporte completo à fonte TrueType, incluindo caracteres e símbolos não romanos. Impressão de relógio em tempo real, datas e atualização automática de datas de validade e códigos de barras: Suporte a ITF, Código 39, Código 128, EAN 128, EAN 8, EAN 13, UPC A, UPC E, RSS linear, PDF 417, GS1 DataMatrix, QR e código de barras RSS Composto

Operações

- Interface do usuário: Tela touch screen de 10,1 pol., 1024 x 600 para seleção de mensagem, entrada de dados variáveis, diagnósticos e configuração do sistema
- Funcionalidade MI Sigma
- Monitoramento avançado de saúde e disponibilidade
- Tela principal do usuário configurável
- Tutoriais de ajuda animados: encaixe de fita, limpeza de cabeça de impressão, substituição de cabeça de impressão
- Ajuste simples de impressão e de imagem
- Função pai/filho que permite o controle parental para até 7 filhos
- Função de proteção de senha configurável
- Visualização de impressão WYSIWYG da mensagem impressa, exibição em tempo real da capacidade de impressão restante, expresso em horas e número de impressões
- Diagnóstico completo (taxa de embalagem, velocidade)
- Indicadores robustos de status em LED, localizados na impressora
- Diagrama de entrelaçamento para trocas rápidas de fita
- Interface de hardware: Entradas: comando de impressão e 1 entrada configurável. Saídas: erro, advertência e 2 resoluções configuráveis
- Interface de software: USB para download de imagens, configurações e arquivos de dados. RS232, padrão de comunicação Ethernet. Protocolos de comunicações para PCs, PLC e máquinas de embalagem, inclusive servidor com controle remoto completo

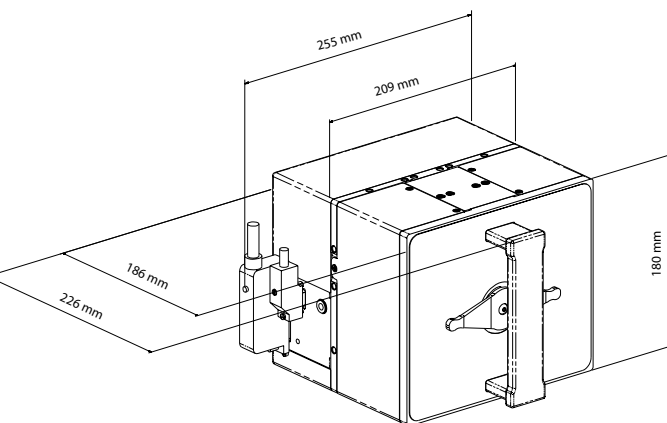
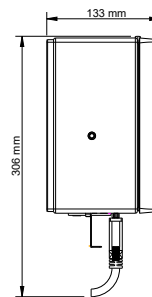
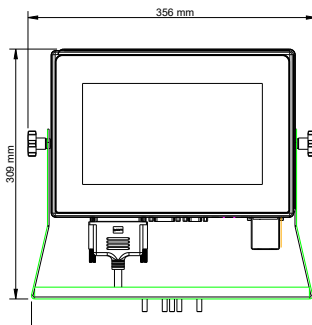
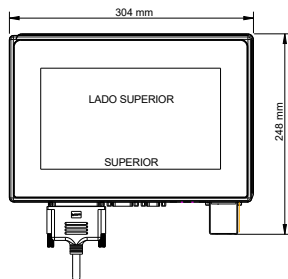

Outras características

- Fornece: fita de transferência térmica disponível em uma variedade de graus e cores
- Comprimento máximo de fita: até 1100 m
- Largura mínima de fita: 20 mm para SmartDate X65 combinada e fechada, 80 mm para SmartDate X65-128
- Largura máxima da fita: 55 mm para SmartDate X65 combinada e fechada, 130 mm para SmartDate X65-128
- Peso: Impressora: 7,8 kg, Controlador de cor: 4,5 kg
- Rede de energia elétrica: 90 – 264 V com alternância automática; frequência 47/63 Hz; potência 150 VA
- Alimentação de ar comprimido: 6 bar/90 psi (máximo) seco, não contaminado
- Consumo de ar: até 0,4 ml/impressão a 2,5 bar
- Intervalo de temperatura operacional: 0 a 40 °C
- Umidade: 10% a 90% sem condensação

Acessórios opcionais

- Detect-Plus: detecção de código
- Codificação promocional
- Navegador e suporte a Virtual Network Computing
- Suporte de montagem
- Codificadores
- Kit de proteção IP para SmartDate X65 instalado

Software

- Incluso, CoLOS® Free 6.0 para a elaboração de mensagens simples

Reservamo-nos o direito de alterar o design e/ou as especificações dos nossos produtos sem aviso prévio.
©2022 Markem-Imaje. Todos os direitos reservados

Markem-Imaje Identificação de
Produtos Ltda.
Al. Araguaia, 2104 - Conj. 51/52
Alphaville Industrial
06455-000 - Barueri - SP - Brasil

markem·imaje
a  company

Para saber mais, visite www.markem-imaje.com.br